

Manual „Herkules“ Grand Piano Mover

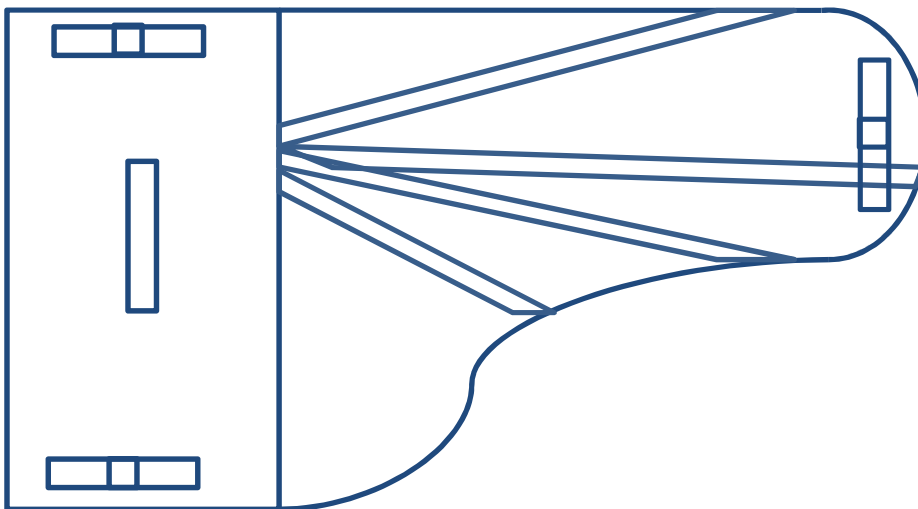

Schematic view from under the Instrument



Scheme of „Lift-Platform“ Herkules

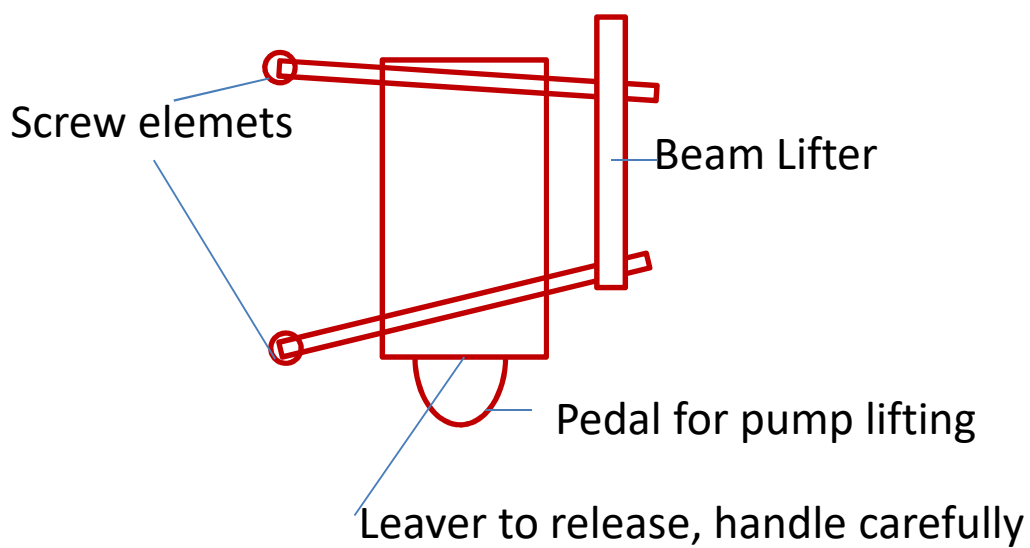

Place lowered Herkules under the Grand Piano.

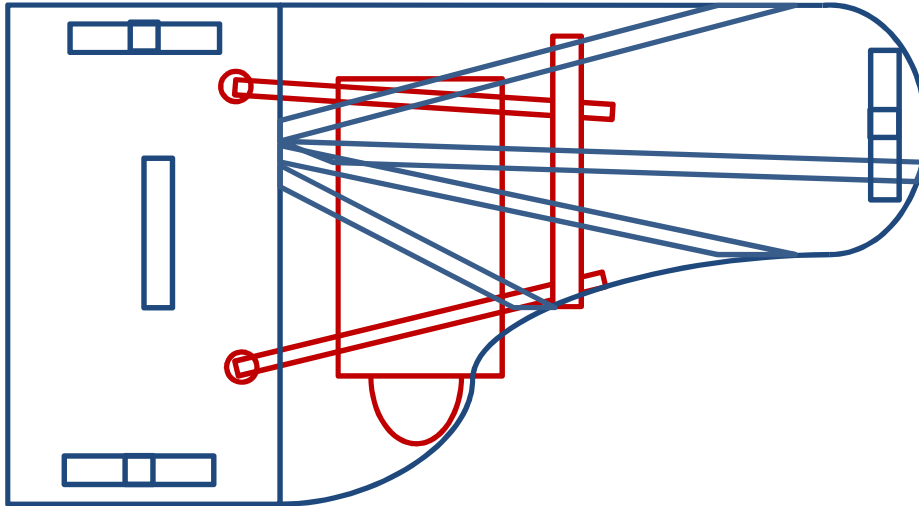

- Be careful not to touch the legs or lyre while moving the Herkules.
- Place the two screw elements under the Cross block of the grand piano.
- Check if the beam lifter is placed well under the back beams.
- Lift the Herkules until it is close to the instrument but doesn't touch jet.
- Adjust the screw elements until they are at a suitable height to allow to lift the instrument in one moment (A difference of about less than 1 cm is acceptable).
- Lift the instrument slightly until it lifts no more than 1 cm from the ground.
- Check if the instrument is well balanced to avoid any unexpected problems!
- Lift the instrument as high as necessary – 5 cm should be enough in any standard case.
- Never lift the instrument higher than necessary.
- Move the Piano.
- Release the instrument with the release lever.
- Be careful to release the instrument slowly to avoid any unnecessary forces to the instrument.
- Remove Herkules from under the instrument.
- Be careful again not to touch any part of the grand piano.
- Never use Herkules for any other purpose than foreseen!

Anleitung „Herkules“ Flügel Transporter



Schematische Ansicht Flügel Unterseite

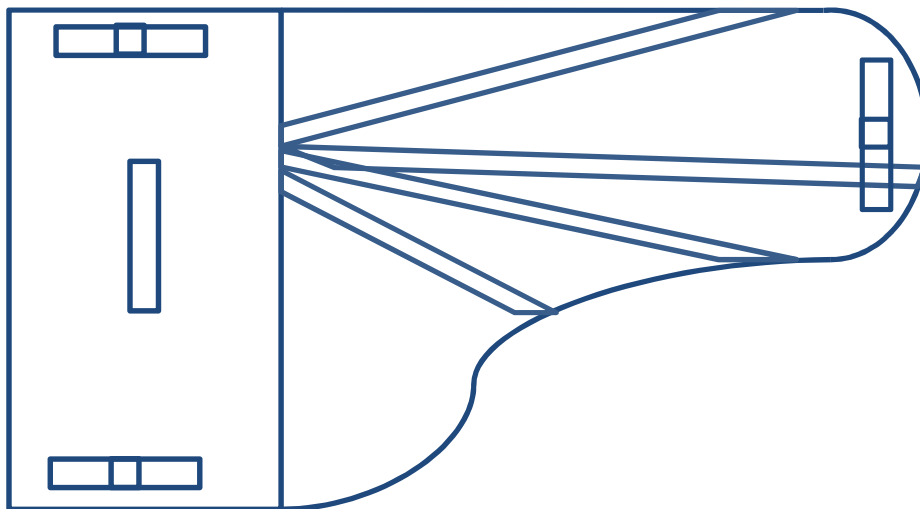

Schema der Hebevorrichtung des Herkules

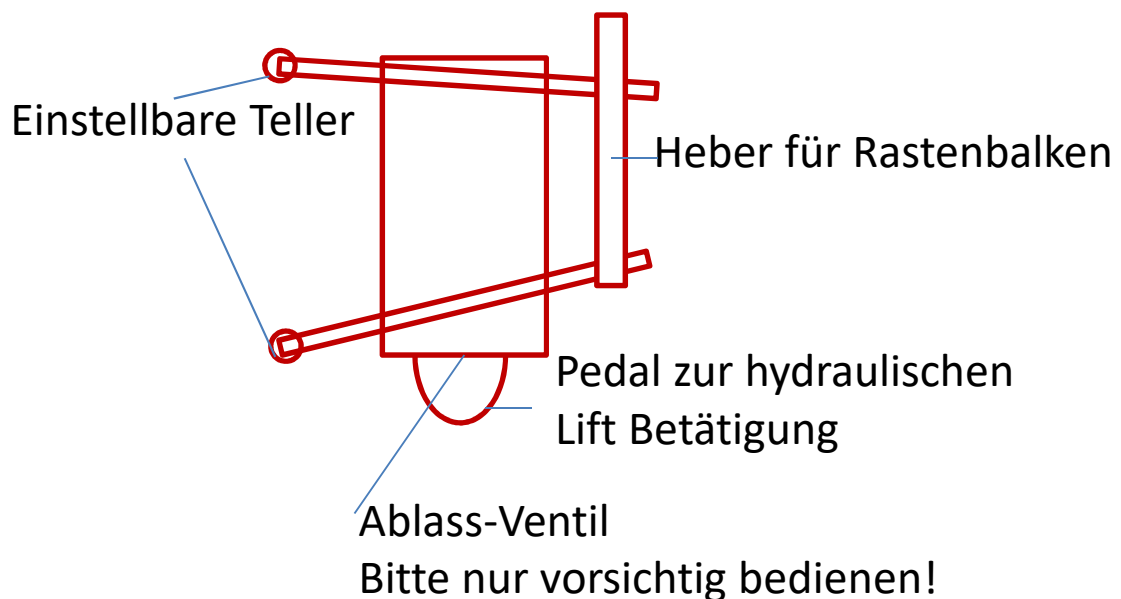

Platzieren Sie den heruntergelassenen Herkules unter dem Instrument

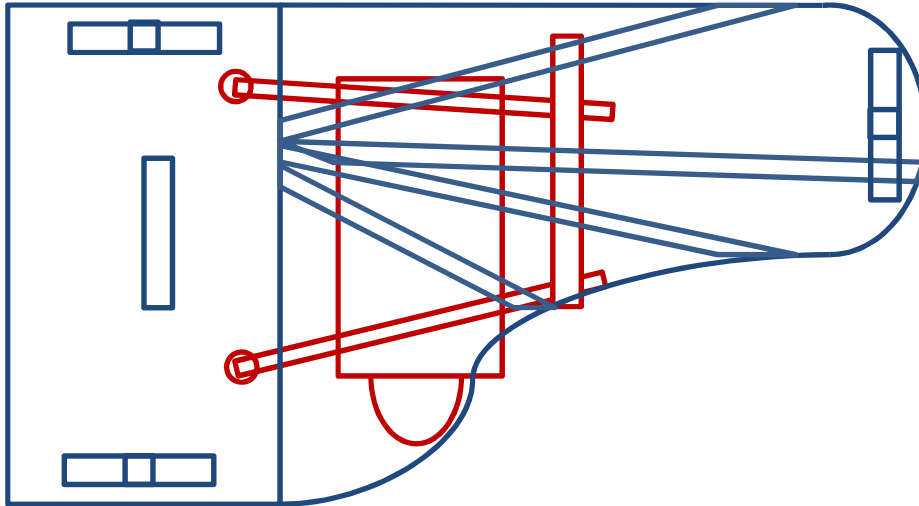

- Gehen Sie dabei vorsichtig vor um weder Beine noch Lyra oder Lyrastäbe zu berühren.
- Platzieren Sie die beiden Schraubteller unter dem Damm des Flügels
- Prüfen Sie ob der Querblock, der die Rastenbalken anheben soll gut unter den Rastenbalken platziert ist.
- Heben Sie den Herkules an bis er nur noch knapp unter dem Instrument steht aber es noch nicht berührt.
- Stellen Sie die Tellerschrauben so ein, dass der Herkules an allen Stellen gleichzeitig anhebt. Dabei ist ein Unterschied von weniger als 1 cm akzeptabel.
- Hebe Sie das Instrument vorsichtig an bis es etwa 1 cm vom Boden abhebt.
- Prüfen Sie ob das Instrument gut ausbalanciert ist.
- Heben Sie dann das Instrument so weit wie nötig an. Ein Bodenabstand von weniger als 5 cm sollte in den meisten Fällen ausreichend sein.
- Heben Sie das Instrument niemals höher als notwendig.
- Transportieren Sie den Flügel an den gewünschten Ort.
- Beachten Sie dass es keinen Rammschutz gibt!
- Lassen Sie das Instrument wieder auf den Boden ab.
- Gehen Sie dabei langsam und Vorsichtig vor um unnötige Schläge auf das Instrument zu vermeiden.
- Entfernen Sie den weit genug abgelassenen Herkules unter dem Instrument
- Achten Sie dabei wieder auf alle Gehäuseteile die Sie berühren könnten.
- Benutzen Sie den Herkules niemals für andere als den vorgesehenen Zweck.